

PEC NA PIZZU PRISMO 420 G

Uživatelská příručka

1. SÉRIOVÉ ČÍSLO VAŠÍ PIZZA PECE A PROČ JE TO DŮLEŽITÉ

CE XXXX
PIN: XXXXXXXXXX

Outdoorchef AG
Eggbühlstrasse 28, 8050 Curych

Typ: _____ Sériové číslo: _____
Číslo výrobku: _____

Butan / Propan G30 /
G31 kat. I
3B/P

XX mbar

Celkový výkon Qn=XX.XX kW Hs (XXX g/h)



ROZDĚLENÍ
OutdoorchefDeutschland GmbH
Wickerer Weg 13-15, 65719 Hofheim am Taunus
Vyrobeno v Číně

DŮLEŽITÉ:

Sériové číslo vaší pece na pizzu najdete na štítku s údaji na základní desce.

Sériové číslo a číslo položky jsou důležité pro bezproblémové zpracování poptávek, objednávek náhradních dílů a případných reklamací. Uschovejte si uživatelskou příručku na bezpečném místě. Obsahuje důležité informace o bezpečnosti, provozu a údržbě. Poznamenejte si prosím sériové číslo vaší pece na pizzu do pole „Sériové číslo“ výše.

2. UŽIVATELSKÁ PŘÍRUČKA

Před použitím pece na pizzu OUTDOORCHEF si prosím pečlivě přečtete tyto pokyny.

2.1 UCHOVÁNÍ UŽIVATELSKÉ PŘÍRUČKY

Poznámka pro spotřebitele: Tuto uživatelskou příručku musí spotřebitel uchovávat a mít ji vždy po ruce.

Všechny uživatelské příručky jsou k dispozici také na www.outdoorchef.com.

Poznámka pro instalačního technika: Tato uživatelská příručka musí zůstat u spotřebitele.

3. DŮLEŽITÉ BEZPEČNOSTNÍ INFORMACE

Před použitím pece na pizzu OUTDOORCHEF si prosím pečlivě přečtěte tuto uživatelskou příručku.

Používejte pouze venku.

V této uživatelské příručce jsou uvedeny poznámky NEBEZPEČÍ, VAROVÁNÍ a POZOR, které zdůrazňují důležité a kritické informace o používání. Přečtěte si prosím tyto pokyny a dodržujte je, abyste zajistili bezpečnost a předešli poškození majetku a zranění osob.

NEBEZPEČÍ: Označuje nebezpečné situace, které mohou mít za následek smrt nebo vážné zranění, pokud nebudou tyto pokyny dodrženy.

VAROVÁNÍ: Označuje nebezpečné situace, které mohou vést k úmrtí nebo vážnému zranění, pokud nebudou tyto pokyny dodrženy.

POZOR: Označuje nebezpečné situace, které mohou vést k lehkým nebo středně těžkým zraněním, pokud nebudou tyto pokyny dodrženy.

NEBEZPEČÍ	VAROVÁNÍ
<p>Pokud cítíte plyn:</p> <ul style="list-style-type: none">• Odpojte přívod plynu do pece na pizzu.• Uhasťte veškerý otevřený oheň.• Pokud stále cítíte plyn, odstupte od pece na pizzu a okamžitě kontaktujte hasiče.	<ul style="list-style-type: none">• Neskladujte hořlavé kapaliny, materiály a/nebo plyny (benzín, plyn, vysoce hořlavé materiály atd.) v bezprostřední blízkosti pece na pizzu.• Nikdy neskladujte nepoužitou plynovou lahev v blízkosti pizzy trouby nebo v uzavřených místnostech.

3.1 INSTALACE A MONTÁŽ

Před použitím spotřebiče si přečtěte uživatelskou příručku.

Před použitím pece na pizzu ji umístěte na rovný, tepelně odolný povrch na místě chráněném před větrem.

NEBEZPEČÍ: Tato pec na pizzu není vhodná k instalaci do lodí, karavanů/obytných vozů ani na ně.

VAROVÁNÍ: Pec na pizzu je dodávána s vhodnou plynovou hadicí a regulátorem tlaku plynu. Plynová hadice musí být vždy v dostatečné vzdálenosti od horkých vnějších povrchů pece na pizzu. Hadice nesmí být překroucená.

U modelů s vodítkem hadice musí být hadice v tomto vodítku zajištěna.

VAROVÁNÍ: Hadice a regulátor odpovídají příslušným národním předpisům a normám EN a BS. (regulátor tlaku plynu BS EN 16129/plynová hadice BS EN 16436/regulátor tlaku plynu EN 16129/plynová hadice EN 16436).

VAROVÁNÍ: Neprovádějte žádné úpravy spotřebiče. V případě podezření na poruchu se obraťte na odborníka.

VAROVÁNÍ: Před prvním použitím a vždy po připojení nové plynové lahve zkontrolujte připojovací díly v souladu s pokyny níže v části TEST TĚSNOSTI této uživatelské příručky.

3.2 PROVOZ

Každý, kdo obsluhuje pec na pizzu, musí znát a přesně dodržovat postup zapalování. Děti nesmí pec na pizzu obsluhovat.

Přesně dodržujte montážní pokyny. Nesprávná montáž může mít nebezpečné následky.

Neumísťujte žádné hořlavé kapaliny, materiály ani náhradní plynové lahve do blízkosti pece na pizzu. Pec na pizzu ani plynové lahve nikdy neinstalujte v uzavřených prostorech bez větrání.

Před použitím pece na pizzu OUTDOORCHEF si pečlivě přečtěte tento návod. Pec na pizzu je určena pouze k venkovnímu použití. Ujistěte se, že je pec na pizzu umístěna před nebohlaou zadní stěnou nebo je v bezpečné vzdálenosti alespoň 1,5 metru od hořlavých předmětů.

- NEBEZPEČÍ:** Pec na pizzu použijte pouze venku. Nikdy ji nepoužívejte uvnitř, např. v garážích, budovách, stanech a jiných uzavřených prostorech nebo pod hořlavými konstrukcemi.
- NEBEZPEČÍ:** Nikdy nepoužívejte pec na pizzu pod přístřeškem.
- NEBEZPEČÍ:** Tento spotřebič musí být během používání uchovávan mimo dosah hořlavých materiálů.
- NEBEZPEČÍ:** Pec na pizzu použijte pouze na pevném a stabilním povrchu. Nikdy nestavte pec na pizzu na dřevěné podlahy, nebo jiných hořlavých povrchů během používání. Udržujte pec na pizzu mimo dosah hořlavých materiálů.
- NEBEZPEČÍ:** Po použití uzavřete přívod plynu u plynové lahve.
- NEBEZPEČÍ:** Po použití pece na pizzu vždy otočte regulátor plynu do polohy  uzavřete přívod plynu u plynové lahve.
- NEBEZPEČÍ:** Při výměně plynové lahve se ujistěte, že je regulační knoflík plynu v poloze  a přívod plynu k plynové lahvi je uzavřen. Ujistěte se, že v blízkosti nejsou žádné zdroje zapálení.
- NEBEZPEČÍ:** Při zapalování trouby se nikdy nedívejte přímo do ní. Stůjte z boku trouby.
- NEBEZPEČÍ:** Nikdy nepoužívejte tento spotřebič ve vzdálenosti menší než 7,5 metru od hořlavých kapalin.
- NEBEZPEČÍ:** Pokud spotřebič z jakéhokoli důvodu přestane fungovat, uzavřete regulátor a plynový ventil na přípojce plynové lahve. Před opětovným zapálením spotřebiče počkejte 5 minut.
- VAROVÁNÍ:** Vyměňte hadici a regulátor tlaku plynu po 3 letech používání od data zakoupení. Ujistěte se, že regulátor tlaku plynu a hadice splňují odpovídající normy EN a normy BS (regulátor tlaku plynu BS EN 16129 / plynová hadice BS EN 16436 / regulátor tlaku plynu EN 16129 / plynová hadice EN 16436).
- VAROVÁNÍ:** Pokud je plynová hadice poškozená nebo vykazuje známky opotřebení, okamžitě ji vyměňte. Hadice nesmí být zalomená ani prasklá. Nezapomeňte vypnout regulátor plynu a přívod plynu před demontáží hadice.
- VAROVÁNÍ:** Pokud máte podezření, že z dílů uniká plyn, otočte regulační knoflík plynu do polohy  a uzavřete přívod plynu u plynové lahve. Nechte díly, kterými plyn vede, zkontrolovat u specializovaného prodejce plynového zařízení.
- VAROVÁNÍ:** Nikdy nenechávejte pec na pizzu během provozu bez dozoru.
- VAROVÁNÍ:** Během používání spotřebič nepřemísťujte.
- VAROVÁNÍ:** Chraňte pec na pizzu před silným větrem, mohlo by dojít ke zhoršení jejího pečícího výkonu. Umístěte ji na místo chráněné před větrem a co nejvíce vodorovně a pravidelně kontrolujte, zda hořák stále hoří.
- VAROVÁNÍ:** Nahromaděný tuk a zbytky jídla se mohou vznítit a způsobit požár. Pec na pizzu po každém použití vyčistěte.
- VAROVÁNÍ:** Nikdy neblokujte otvory pro přívod vzduchu ve spodní části pece na pizzu.
- VAROVÁNÍ:** Během provozu nikdy nezavírejte otvor trouby, mohlo by dojít k hromadění tepla.
- VAROVÁNÍ:** Neplňte troubu nad povolený rozměr dvířek.
- VAROVÁNÍ:** Tento spotřebič je určen výhradně pro použití se zkapalněným ropným plynem (LPG). Nepoužívejte lávové kameny, brikety, dřevěné uhlí ani jiná paliva.
- VAROVÁNÍ:** Některé části tohoto spotřebiče mohou mít ostré hrany. V případě potřeby používejte při manipulaci vhodné ochranné rukavice.
- VAROVÁNÍ:** Přístupné části mohou být velmi horké. Udržujte děti v dostatečné vzdálenosti.
- VAROVÁNÍ:** Vždy se ujistěte, že jsou baterie vloženy správně a že póly (+ a -) jsou správně umístěny. Viz montážní návod.
- VAROVÁNÍ:** Pokud z baterie vyteče tekutina, zabraňte kontaktu s kůží a řádně ji zlikvidujte. Za žádných okolností ji dále nepoužívejte.
- VAROVÁNÍ:** Baterie nikdy nepřivádějte do kontaktu s ohněm ani vysokými teplotami. Baterie nesmí být zkratovány.
- POZOR:** Doporučená délka plynové hadice je 90 cm a nesmí být delší než 150 cm.
- POZOR:** Pec na pizzu zůstává po vypnutí ještě nějakou dobu horká. Dbejte na to, abyste se nepopálili, a nepokládejte na pec žádné předměty, abyste předešli riziku požáru.

- POZOR:** Při dotyku s horkými částmi používejte ochranné rukavice.
- POZOR:** Pokud není dosaženo plného výkonu a máte podezření, že by mohlo dojít k ucpání přívodu plynu, obraťte se na specializovaného prodejce plynových zařízení.
- POZOR:** Neumísťujte žádné hořlavé předměty do bezprostřední blízkosti pece na pizzu.

3.3 SKLADOVÁNÍ A/NEBO NEPOUŽÍVÁNÍ

- NEBEZPEČÍ:** Neskladujte pec na pizzu v blízkosti vysoce hořlavých kapalin nebo materiálů.
- NEBEZPEČÍ:** Pokud je pec na pizzu přes zimu skladována uvnitř, musí být plynová láhev vždy vyjmuta. Vždy by měl být skladován venku na dobře větraném místě, které není přístupné dětem.
- POZOR:** Pokud pec na pizzu nepoužíváte a zcela vychladne, zakryjte ji krytem před poškozením vlivem počasí. Kryty lze zakoupit u prodejce pecí na pizzu.
- POZOR:** Abyste zabránili hromadění kondenzace, po silném dešti sejměte kryt a nechte pec na pizzu vyschnout.

4. PLYNOVÉ LAHVE

- Ujistěte se, že všechny šroubové spoje netěsní.
- ZKOUŠKA TĚSNOSTI před použitím a po každé výměně plynové lahve.
- Plynové lahve nesmí být vystaveny teplotám přesahujícím 50 °C a nikdy nesmí být skladovány v uzavřené místnosti nebo sklepě.
- Přečtěte si a dodržujte bezpečnostní pokyny uvedené na používaných plynových lahvích.

POZNÁMKA: Zkontrolujte, zda jsou regulátor tlaku a plynová láhev schváleny pro použití ve vaší zemi. Používejte pouze plynové lahve, které splňují platné národní normy. Různé systémy těsnění znamenají, že jakýkoli rozdíl v regulátoru tlaku a systému plynových láhví zabrání bezpečnému uzavření těsnění. To by mohlo vést k úniku plynu, který by se pak mohl vznítit otevřeným ohněm nebo jiskrou. Z bezpečnostních důvodů a důvodů odpovědnosti doporučujeme ve všech případech zkontrolovat pec na pizzu určené k prodeji a v případě potřeby upravit regulátor tlaku a plynovou hadici v souladu s národními předpisy nebo si tuto práci nechat provést.

5. PRVNÍ POUŽITÍ PIZZA PECE

5.1 PŘIPOJENÍ PLYNOVÉ HADICE

VAROVÁNÍ: K připojení plynové hadice vždy používejte dodaný klíč, abyste zajistili dostatečné utažení. Z bezpečnostních důvodů nikdy neutahujte plynovou hadici pouze ručně, abyste předešli riziku požáru v peci na pizzu.

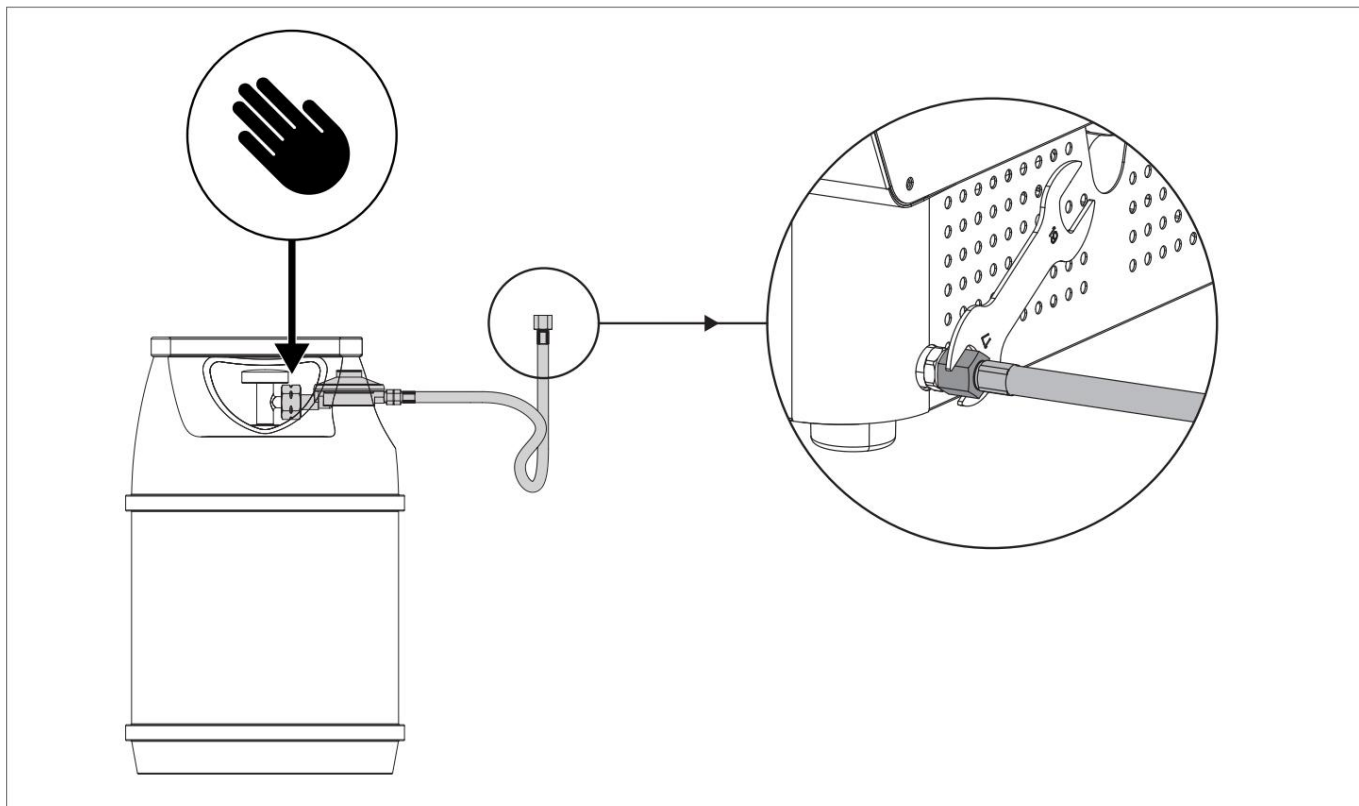

Viz také informace v samostatném návodu k montáži vaší pece na pizzu.

5.2 ZKOUŠKA TĚSNOSTI

- VAROVÁNÍ:** Během zkoušky těsnosti se ujistěte, že v blízkosti nejsou žádné zdroje zapálení. To zahrnuje i kouření. zkoušky těsnosti Nikdy nekontrolujte těsnost hořící zápalkou ani otevřeným ohněm a tuto kontrolu provádějte vždy venku.
- VAROVÁNÍ:** ZKOUŠKU TĚSNOSTI proveďte při každém připojení nebo výměně plynové lahve a také na začátku sezóna pečení pizzy.
- VAROVÁNÍ:** Nepoužívejte pec na pizzu, dokud nebudou odstraněny všechny netěsnosti.



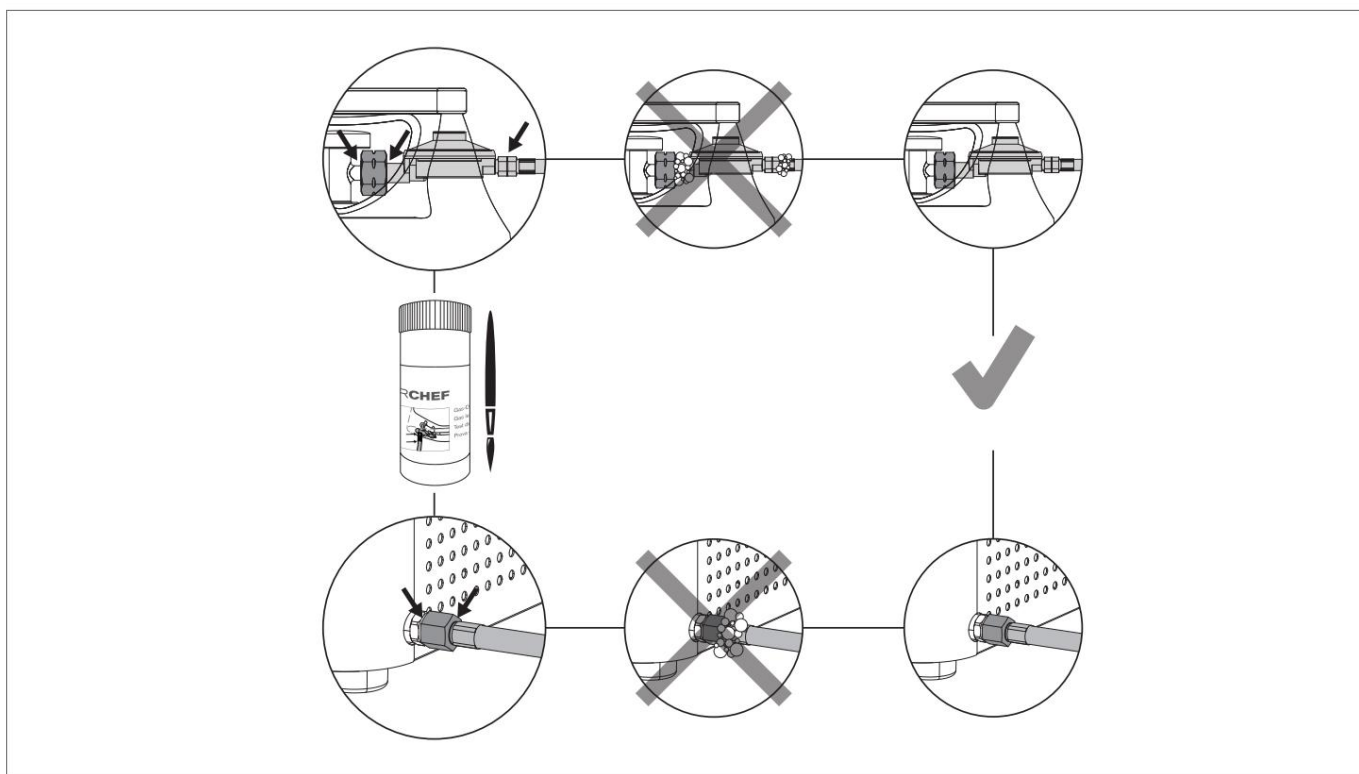

1. Regulační knoflík plynu musí být v poloze  .
2. Otevřete přívod plynu na lahvi a naneste štětcem dodaný roztok mýdlové vody nebo domácí mýdlový roztok obsahující 50 % tekutého mýdla a 50% vody na všechny části, kterými vede plyn (připojení na plynové lahvi / regulátoru tlaku plynu / plynové hadici / vstupu plynu / připojení na ventilu). Můžete také použít sprej na netěsnosti.
3. Bublinky tvořící se v mýdlovém roztoku naznačují, že dochází k netěsnostem. Vypněte přívod plynu u plynové lahve.
4. Pokud je to možné, odstraňte netěsnosti utažením spojů, nebo vyměňte vadné díly.
5. Opakujte kroky 1 a 2.
6. Pokud nelze netěsnosti odstranit, obraťte se na specializovaného prodejce plynového zařízení.

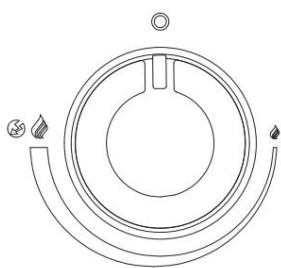

6. VYSVĚTLENÍ OVLÁDACÍ KONZOLE

NASTAVENÍ VÝKONU/ÚROVNĚ VÝKONU A ZAPÁLENÍ



-  Vypnuto
-  Nízký výkon
-  Vysoký výkon
-  Zapalování
-  Zapalovač

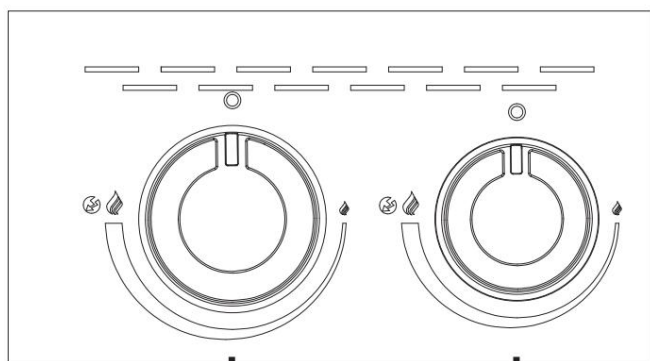

Hlavní hořák

Hořák na pizzu s kamenným dnem

Ovládací kolečko dosáhne nejvyššího výkonu při  nastavení a jeho nejnižší výkon při  nastavení.

DISPLEJ

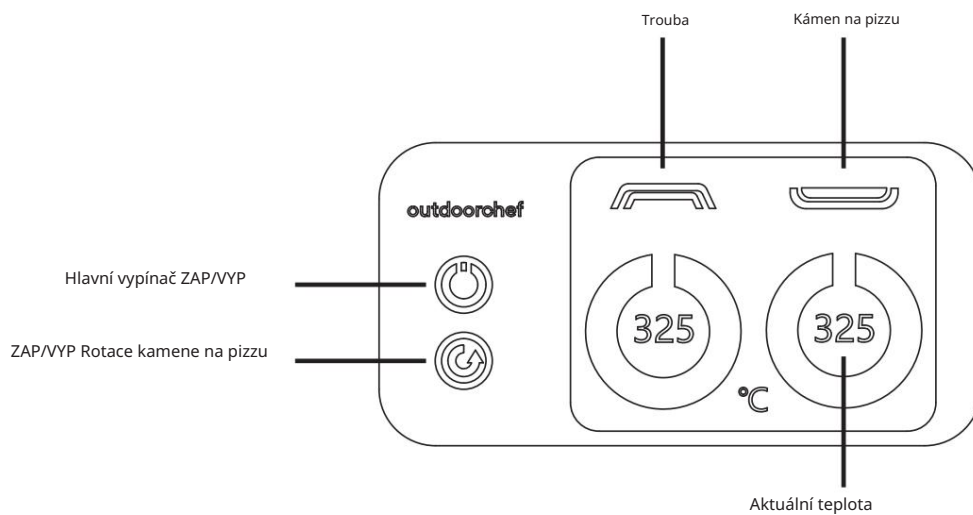

7. PŘED PRVNÍM POUŽITÍM

1. Otevřete kryt přihrádky na baterie na spodní straně pece na pizzu a vložte dvě baterie (2x AA, LR06, 1,5 V).

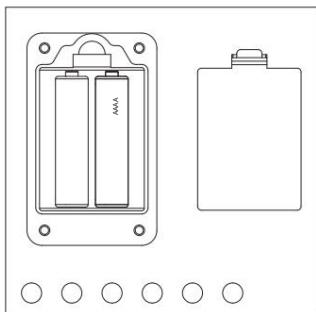

2. Vyčistěte všechny části, které přicházejí do styku s potravinami.

3. Zkontrolujte všechny části, kterými protéká plyn, jak je popsáno v kapitole ZKOUŠKA TĚSNOSTI.

4. Připojte pec na pizzu ke zdroji napájení (síťový adaptér nebo powerbanka) pomocí konektoru USB C.

5. Otevřete přívod plynu na plynové lahvi.

6. Zapněte hlavní vypínač na displeji.

7. Stiskněte regulační knoflík plynu vybraného hořáku a otočte jím proti směru hodinových ručiček do polohy 

Držte regulační knoflík plynu stisknutý, dokud se plyn nezapálí. Viz bod 8.1: Pokyny k zapálení.

8. Otočte knoflíky regulace plynu na nejnižší stupeň a nechte spotřebič běžet přibližně 30 minut.

9. Zvyšte výkon na tři čtvrtiny maximálního výkonu a nechte spotřebič hořet dalších 20 až 25 minut.

VAROVÁNÍ: Nenechávejte základní hořák hořet delší dobu bez otáčení kamene na pizzu, mohlo by dojít k jeho poškození.

8. PROVOZ

8.1 POKYNY PRO ZAPÁLENÍ

NEBEZPEČÍ: Při zapalování se nikdy neříkejte přímo do trouby. Stůjte z boku trouby.

1. Ujistěte se, že všechna spojení mezi plynovou hadicí, regulátorem tlaku plynu a plynovou lahví jsou pevně utažena (jak je popsáno v ZKOUŠKA TĚSNOSTI).

2. Otevřete přívod plynu na plynové lahvi.

3. Zapněte hlavní vypínač na displeji.

4. Stiskněte regulační knoflík plynu hlavního hořáku a otočte jím proti směru hodinových ručiček do polohy 

Držte regulační knoflík plynu stisknutý, dokud se plyn nerozhoří.

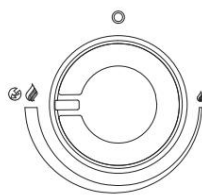

5. Pokud se plyn nezapálí do 8 sekund, nastavte regulátor plynu na .

Počkejte 2 minuty, aby se nespálený plyn rozptýlil. Poté opakujte krok 3.

6. Pokud se po 3 pokusech nepodaří pec na pizzu zapálit, zjistěte příčiny (jak je popsáno v části ŘEŠENÍ ZÁVAD).

7. Jakmile se hlavní hořák zapálí, stiskněte regulační knoflík plynu na spodním hořáku a otáčejte jím proti směru hodinových ručiček do polohy . Držte regulační knoflík plynu stisknutý, dokud se plyn nerozhoří.

POZNÁMKA: Vždy používejte otvor na pravé straně trouby ke kontrole, zda hořák dna kamene na pizzu hoří.

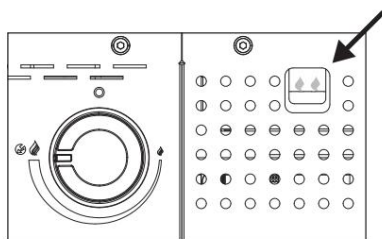

8. Nyní zapněte rotaci kamene na pizzu.

VAROVÁNÍ: Nenechávejte hořák základny kamene na pizzu hořet delší dobu bez otáčení kamene na pizzu, mohlo by dojít k jeho poškození.

8.2 PEČENÍ

VAROVÁNÍ: Kámen na pizzu nesnáší extrémní teplotní výkyvy. Na horký kámen nepokládejte zmrazené potraviny.

Při pečení pizzy hraje roli mnoho proměnných – od druhu těsta až po tloušťku a množství náplně – všechny tyto faktory mohou ovlivnit optimální teplotu a dobu pečení. Zpočátku je nutné vyzkoušet metodou pokus-omyl, než najdete nejlepší nastavení.

Po zapálení doporučujeme následující kroky:

1. Předehřejte troubu na pizzu s oběma hořáky (hořákem trouby a hořákem dna pizzového kamene) po dobu alespoň 15 minut s otočným pizzovým kamenem nastaveným na .

VAROVÁNÍ: Nenechávejte hořák na dně pizza kamene hořet delší dobu bez otáčení, mohlo by dojít k jeho poškození.

POZNÁMKA: Doba ohřevu může být ovlivněna větrem a venkovní teplotou.

2. Snižte výkon na střední, aby se trouba mohla zahřát na ideální teplotu pečení.

3. Pomocí lopatky na pizzu zasuňte pizzu do trouby.

4. Během pečení pizzu hlídejte.

5. Jakmile je pizza upečená, vyjměte ji z trouby pomocí lopatky na pizzu.

TIP: Pokud korpus na pizzu obalíte v troše mouky nebo krupice z tvrdé pšenice (semola rimacinata), bude snáze sklouzávat z lopatky na pizzu a nebude se lepit. Pomocí může i obalení lopatky na pizzu trochou mouky nebo krupice z tvrdé pšenice (semola rimacinata).

POZNÁMKY:

- Kámen na pizzu je určen výhradně pro použití v peci na pizzu Outdoorchef PRISMO. Není určen k použití na otevřeném ohni.
- Na kameni na pizzu pečte pouze pizzu a další suché pokrmy na bázi chleba. Pro přípravu masa, zeleniny nebo jiných pokrmů použijte litinovou pánev nebo jinou žáruvzdornou nádobu.
- Doba pečení se bude lišit v závislosti na tloušťce pizzového korpusu.

8.3 PO UPEČENÍ

1. Nastavte regulační knoflík plynu pro každý hořák na 
2. Vypněte přívod plynu u plynové lahve.
Kohoutek na lahvi musí být uzavřen i u prázdných lahví.
3. Nechte pec na pizzu zcela vychladnout a poté ji vyčistěte.
4. Chraňte pec na pizzu vhodným krytem.

9. ČIŠTĚNÍ A ÚDRŽBA

9.1 ČIŠTĚNÍ

VAROVÁNÍ: Při čištění okolí hořákového systému v peci na pizzu dbejte na to, abyste nepoškodili žádné součásti hořáků.

ČIŠTĚNÍ VNĚJŠÍ ČÁSTI PIZZA PECE

- POZNÁMKA: K čištění trouby na pizzu nikdy nepoužívejte čistič skla ani jiné čisticí spreje, protože by mohly poškodit povrch.
- K čištění vnější strany pece na pizzu používejte pouze standardní neagresivní čisticí prostředky (např. mycí prostředek na nádobí).

ČIŠTĚNÍ VNITŘKU PIZZA PECE

- POZNÁMKA: Kámen je vyroben z keramiky bezpečné pro potraviny a časem se může zabarvit. To je normální a nemá to vliv na výkon trouby ani na kvalitu kamene na pizzu.
1. Předehřejte troubu na pizzu po dobu 10 až 15 minut na plný výkon, aby se spálily veškeré zbytky jídla (zbytky masa, tuk, cukr z marinád atd.). Během tohoto procesu nechte kámen na pizzu otáčet.
 2. Poté nechte pec na pizzu zcela vychladnout, aby všechny zbytky jídla ztuhly nebo ztvrdly.
(Díky tomu bude následné čištění mnohem snazší a efektivnější).
 3. Troubu čistěte měkkým kartáčem (ne kartáče s ocelovými štětinami) nebo suchým hadříkem.
 4. Případně můžete kámen na pizzu vyjmout a vyčistit. Z vychladlého kamene na pizzu odstraňte veškeré kůrky a zbytky jídla pomocí kartáče na grilování (škrabky) nebo suchého hadříku.
- POZNÁMKA: Kámen na pizzu nikdy nečistěte vodou ani jej neoplachujte pod tekoucí vodou. Pokud se kámen na pizzu náhodou namočí, sušte jej v troubě při teplotě 60 °C po dobu přibližně 2 hodin.
- TIP: Příprava je klíčová: pokud pec na pizzu vyčistíte po každém použití, nebudete ji muset čistit znovu před dalším pečením pizzy.

ČIŠTĚNÍ HOŘÁKŮ

Hořák se nachází na zadní straně trouby, takže je nepravděpodobné, že by zbytky jídla způsobily ucpání. Pokud by se to však stalo, postupujte prosím následovně:

1. Ujistěte se, že je ventil na plynové lahvi zavřený a že je ovládací knoflík na spotřebiči také v poloze vypnuto. Ujistěte se, že spotřebič zcela vychladl.
2. Vyčistěte vnější stranu hořáku drátěným kartáčem. K odstranění odolných usazenin použijte kovovou škrabku. Ucpané otvory vyčistěte pomocí rovné kancelářské sponky.
Nikdy nepoužívejte dřevěné párátko nebo podobné nástroje, protože by se špička mohla odlomit a zablokovat otvor.

9.2 ÚDRŽBA

Pravidelná údržba vaší pece na pizzu zajistí její správné fungování.

- Zkontrolujte všechny části, kterými protéká plyn, alespoň dvakrát ročně a také po delším skladování. Pavouci nebo hmyz mohou způsobit ucpání, které musí být před použitím vyčištěno.
- Pokud jste pec na pizzu delší dobu nepoužívali, měli byste před jejím opětovným použitím provést ZKOUŠKU TĚSNOSTI. V případě jakýchkoli pochybností se obraťte na dodavatele plynu nebo prodejce.
- Po delším skladování a nejméně jednou ročně zkontrolujte plynovou hadici, zda není prasklá, zalomená nebo jinak poškozená. Poškozenou plynovou hadici je nutné okamžitě vyměnit, jak je popsáno v části BEZPEČNOSTNÍ POKYNY .

- Abyste si mohli po úplném vychladnutí pec na pizzu užívat co nejdéle, chraňte ji před povětrnostními vlivy vhodným krytem OUTDOORCHEF.

- Po dešti sejměte kryt, abyste zabránili hromadění kondenzace. Kryty lze zakoupit u prodejce pecí na pizzu.

10. ŘEŠENÍ PROBLÉMŮ

Hořák se nezapálí:

- Zkontrolujte, zda mezi elektrodou a hořákem neprochází jiskry.
POZOR: Tuto kontrolu smí provádět pouze s úplně uzavřeným přívodem plynu.
- Zkontrolujte, zda je otevřený přívod plynu u plynové lahve.
- Ujistěte se, že je v lahvi dostatek plynu.

Žádná jiskra:

- Ujistěte se, že jsou baterie správně vloženy.
- Vložte dvě nové baterie (typ AA, LR06, 1,5 V) do elektrického zapalování.
- Zkontrolujte vzdálenost mezi hořákem a elektrodou; měla by být pouze 5 až 8 mm.
- Ruční zapálení je možné pomocí dlouhého zapalovače nebo zápalky přímo na hlavním hořáku nebo u základního hořáku otvorem na pravé straně komory pece na pizzu.

Žádný výkon nebo snížený výkon:

- Zkontrolujte, zda nejsou hořáky zablokovány hmyzem nebo pavouky/pavučinami.
- Zkontrolujte, zda je plynová láhev prázdná nebo téměř prázdná.

Hlučný hořák:

- Zkontrolujte, zda se na hořácích nenacházejí usazeniny, které by mohly blokovat vývody. Více informací o čištění hořáků naleznete v bodě 9.1.

13. LIKVIDACE ODPADU



Tento štítek označuje, že tento výrobek a baterie, které obsahuje, nesmí být v celé EU likvidovány s domovním odpadem. Abyste předešli možnému poškození životního prostředí nebo zdraví v důsledku nekontrolované likvidace odpadu, recyklujte jej zodpovědně. Chcete-li vrátit použitý spotřebič, použijte prosím systém sběru a vracení nebo se obraťte na prodejce, od kterého jste výrobek zakoupili. Tento výrobek lze recyklovat způsobem šetrným k životnímu prostředí.

14. TECHNICKÉ INFORMACE

PRISMO 420 G

CE	1336DR010
Plyn	Butan G30 / Propan G31
I3+ (28/30/37 mbarů)	Butan 30 mbar / propan 37 mbar
I3B/P (30 mbar)	Butan / propan 30 mbar
I3B/P (50 mbar)	Butan / propan 50 mbar
Výstup plynu	7,2 kW Hs
Spotřeba plynu	G30 524 g/h / G31 515 g/h
Vstříkovač 30 mbar	Zadní hořák 1,32 mm Značka 1,32 Spodní hořák 0,52 mm Značka: 0,52
Vstříkovač 50 mbar	Zadní hořák 1,14 mm Značka 1,14 Spodní hořák 0,45 mm Značka: 0,45

Elektrické zapalování

Pro elektrické zapalování jsou potřeba dvě baterie (typ AA, LR06, 1,5 voltu).

Poznámka k zobrazení teploty

Odchylka od teploty zobrazené na displeji může být +/- 10 %.

Webová stránka

Více informací, tipů, triků, receptů a nejrůznějších užitečných informací o produktech OUTDOORCHEF naleznete na www.outdoorchef.com.

ZÁRUKA

Nákupem produktu OUTDOORCHEF u autorizovaného prodejce jste získali na produkt ze strany výrobce záruku na 2 roky. Společnost OUTDOORCHEF poskytuje 2letou záruku od data nákupu proti výrobním vadám v případě, že výrobek byl vždy používán v souladu s pokyny k jeho užívání.

Záruka se vztahuje výhradně na odstranění závad, které při použití v souladu s určením prokazatelně souvisí s vadami materiálu nebo výrobní vadou.

Ihned po obdržení produktu zkontrolujte, zda výrobek funguje a nevykazuje závady. Pokud by koupený produkt měl neočekávaně závadu, respektujte prosím následující postup. Obrat'te se do 30 dnů od odhalení závady na vašeho prodejce s dokladem o prodeji s datem nákupu. Nahláste výrobní číslo výrobku a popište situaci závady produktu.

Závadu na záruku nemůžeme uznat v následujících případech:

- Obvyklé opotřebenění při použití v souladu s určením.
- Závady a/nebo škody z důvodu nesprávného neodborného používání nebo použití v rozporu s určením a také z důvodu neodborné instalace, montáže a pokusů o opravu neautorizovanými osobami.
- Závady a/nebo škody z důvodu nedodržování návodu k obsluze nebo pokynů k provozu / údržbě (jako například poškození chybou montáží nebo neodborným čištěním povrchu, udicího roštu atd.).
- Změny barvy a poškození produktu (např. barevného povrchu) vlivem povětrnosti (i kroupy), neodborného skladování produktu (bez ochrany před povětrnostními vlivy) nebo neodborného používání chemikálií.
- Závady, které zjevně neomezují použití v souladu s určením nebo používáním produktu.
- Obecně na opotřebitelné díly, udicí rošt, misku, spirálu a těsnění.
- Otěr, rez, deformace či změna zbarvení dílů (zejména díly z nerezové oceli) jsou přirozeným opotřebením při užívání a za žádných okolností nemohou být považovány za výrobní vady.
- Závady a/nebo škody z důvodu úprav, použití v rozporu s určením nebo svévolného poškození.
- Závady a/nebo škody z důvodu neodborné údržby a oprav.
- Závady a/nebo škody z důvodu neprovádění pravidelné údržby.
- Závady a/nebo škody, které vznikly při prvotní přepravě.
- Závady a/nebo škody z důvodu vyšší moci.
- Závady a/nebo škody z důvodu opotřebenění při profesionálním používání (hotely, gastronomie, akce atd.).

Společnost OUTDOORCHEF vylučuje jiné nároky zákazníka, než ty, které jsou výslovně uvedeny v těchto záručních ustanoveních, pokud neexistuje povinný zákonný závazek nebo ručení. Zvláště to platí pro nároky na náhradu škody z důvodu nesplnění, náhrady následných škod v souvislosti s vadou, ušlého zisku a škod při přepravě, které nebyly nahlášený prodejci ve lhůtě 30 dnů po obdržení produktu. Produkty OUTDOORCHEF se neustále dále vyvíjí. Změny produktů se proto mohou uskutečnit bez předchozího oznámení.

Po dobu trvání opravy není nárok na náhradní produkt.

Provedením záručního plnění se neprodlužuje záruka, ani nezačne záruka běžet od začátku. Vyměněné díly přechází do vlastnictví OUTDOORCHEF.

Při výměně produktu nezačíná záruční doba od začátku dle Nového občanského zákoníku č. 89/2012 Sb.

Společnost OUTDOORCHEF a distributor **David Lužný, udime-grilujeme.cz** nenesou odpovědnost za žádné zvláštní, nepřímé či následné škody.

Společnost OUTDOORCHEF neopravňuje žádné osoby či společnosti k přebírání jakýchkoliv závazků či odpovědností v souvislosti s instalací, používáním, odstraňováním, vrácením či náhradou jejich zařízení.

Ani společnost David Lužný, udime-grilujeme.cz, ani autorizovaný prodejce OUTDOORCHEF nepřijímají odpovědnost za náhodné nebo následné škody na majetku nebo osobách způsobené používáním tohoto produktu. Ať už je vůči společnosti David Lužný, udime-grilujeme.cz uplatněn nárok na základě porušení této záruky nebo jakéhokoli jiného typu záruky vyjádřené nebo předpokládané zákonem, výrobce v žádném případě nenesou odpovědnost za žádné zvláštní, nepřímé, následné nebo jiné škody jakékoli povahy, které by přesahovaly smysl původního nákupu tohoto produktu. Veškeré záruky výrobce jsou uvedeny v tomto dokumentu a nevzniká vůči výrobci žádné nároky na jakoukoli záruku nebo zastoupení.

OBJEDNÁVKY NÁHRADNÍ DÍLY

Chcete-li objednat náhradní díly, kontaktujte místního distributora OUTDOORCHEF.

KONTAKTUJTE SLUŽBY ZÁKAZNÍKŮ

Pokud máte jakékoli dotazy nebo problémy, obraťte se na zákaznický servis, od pondělí do pátku, 8:00 - 17:00 hod.

David Lužný

Obchodní zástupce a rozvoz zboží po České republice

udime-grilujeme.cz

Tel: +420 732 779 911

Plumlovská 3614

Prostějov 796 04

IČO: 75672201

DIČ: CZ8208093498

E-mail: da.wa@seznam.cz

Email: graffishing.info@gmail.com

www.graffishing.cz

SKLAD:

Hlavní centrální sklad: Plumlovská 3614 Prostějov 796 04

Tel: +420 739 201 310

ZÁRUČNÍ SERVIS

Obraťte se na nejbližšího prodejce OUTDOORCHEF o opravu nebo výměnu náhradních dílů. Distributor výrobků OUTDOORCHEF vyžaduje doklad o nákupu, aby mohla uplatnit záruční nárok; proto si uschovejte svůj původní prodejní doklad nebo fakturu pro budoucí použití. Sériové číslo a číslo modelu vašeho grilu najdete uvnitř víka zásobníku. Zaznamenejte si níže uvedená čísla, protože štítek se může opotřebovat nebo být po čase nečitelný.

Model

Sériové číslo

Datum nákupu

Autorizovaný dealer

Přidejte se ke správné likvidaci, obnově a recyklaci výrobku s kolektivem Ekokom a Elektrowin



Vážení zákazníci, vzhledem k tomu, že vstoupil v účinnost nový zákon o výrobcích s ukončenou životností ode dne 1. ledna 2021, dovolujeme si Vás jako zákazníky pro **přehlednost informovat** podle zákona o výrobcích s ukončenou životností o způsobu zajišťování zpětného odběru, kterým byl v příslušné části plně nahrazen zákon č. 185/2001 Sb., o odpadech a o změně některých dalších zákonů, ve znění pozdějších předpisů (dále jen „zákon o odpadech“).

Naše společnost David Lužný Plumlovská 3614, Prostějov 796 04, IČO: 756 72 201, DIČ: CZ8208093498 bude své povinnosti výrobce elektrozařízení v plném rozsahu plnit, zejména **pak povinnost hradit příslušný recyklační příspěvek**, prostřednictvím kolektivního systému Elektrowin i Ekokom, za veškerá elektrozařízení a materiály uvedené na trh v České republice.

ELEKTROWIN A.S. MICHELSKÁ 300/60 140 00 PRAHA 4 ČESKÁ REPUBLIKA

Evidenční číslo kolektivního systému: KH001/05-ECZ

a

EKO-KOM, a.s. Na Pankráci 1685/17 140 21 Praha 4

Kolektivní systém **Elektrowin a Ekokom** má v rámci České republiky vybudovanou mimořádně hustou síť sběrných míst a sběrných nádob, kde mohou spotřebitelé bezplatně odevzdat vyřazené elektrospotřebiče a recyklační materiály námi uváděné na trh.

Detailnější informace o sběrné síti kolektivního systému Elektrowin a Ekokom jsou blíže k dispozici na internetové adrese www.elektrowin.cz, www.ekokom.cz a ve veřejně přístupném registru míst zpětného odběru vedeném Ministerstvem životního prostředí na internetové adrese **www.mzp.cz**.

Veškeré poplatky za příslušný **recyklační příspěvek za elektrozařízení** uvidíte u samostatného údaje na **daňovém dokladu** podle zákona o dani z přidané hodnoty.

U každého našeho prodejce elektrozařízení určených k použití v domácnostech, u něhož nebylo zřízeno veřejné místo zpětného odběru a který nemá povinnost zajistit zpětný odběr odpadních elektrozařízení v místě prodeje, má **umístěné viditelně a čitelně ve svém prodejním místě informaci o tom, kde lze odpadní elektrozařízení pocházející z domácností odevzdat ke zpětnému odběru na území obce, městské části nebo městského obvodu podle místa prodeje.**

Informujte se u svého prodejce.



PAPÍR



SKLO



PLASTY



ELEKTRO



KOV

Řiďte se prosím značkami na daném výrobku:

Přispějete tak ke správné likvidaci, obnově a recyklaci výrobku.

Děkujeme Vám

David Lužný

Plumlovská 3614, Prostějov 796 04

IČO: 756 72 201, DIČ: CZ8208093498

Výhradní dovozce značek : Bradley Smoker, Borniak, Pitboss, Louisiana grills, SmooKing, Nexgrill.

